



COLTELLI DA 8 mm  
8 mm THICK KNIVES  
CUCHILA DE 8 mm  
MIT 8 mm DICKE MESSERN  
**ZIGRO**



**CONFEZIONE TESTE PORTACOLTELLI SAGOMATI**

Confezione in cassetta con una testa portacoltelli per coltelli zigrinati completa di set coltelli. Fermi di posizionamento longitudinale dei taglienti consentono un posizionamento rapido e preciso di entrambi i taglienti e dei relativi controferri. Possibilità di scelta tra utensile con avanzamento MAN o MEC

**CUTTER HEAD WITH SET OF PROFILED KNIVES**

Wooden case with 1 cutter head including a set of corrugated knives. Reference screws are fitted to ensure precise and quick and set-up of the head. It is possible to choose a mechanical feeding cutter head (MEC) or a manual one (MAN)

**SET DE CABEZAL PORTACUCHILLAS PERFILADAS CON LIMITADOR DE CORTE**

Set en caja de madera con un cabezal portacuchillas para cuchilla ranurada completa de cuchillas. Forma un posicionamiento de la cuchilla consiguiendo una colocación rápida y precisa de entrada de la cuchilla con su respectiva contracuchilla. Posibilidad de servir cada utensilio con avance MAN o MEC

**MESSERKOPF MIT RÜCKENVERS-ZAHNTEN PROFILMESSERN**

Fräsersatz mit Holzkiste-Verpackung, rückenverzahnten Messern komplett mit ein Satz Ersatzmessern. Die Längs-Sperrvorrichtungen der Schneiden ermöglichen eine schnelle und präzise Positionseinhaltung beider Schneiden und der zugehörigen Druckbacken. Es besteht die Möglichkeit MAN oder MEC Vorschub zu wählen

Articolo	Lav.	Z	D	B	XX
11 109 0110100	MEC.	2	125	40	30-31,75-35-40
11 109 0110101	MAN.	2	125	40	30-31,75-35-40

Ricambi / Spare parts		
Codice	Descrizione	Dimensione
06 103 9718821	TAGLIENTE / KNIFE - HSS	50x40x8mm
06 103 9818824	TAGLIENTE / KNIFE - HSS	50x40x8mm
06 103 9818825	TAGLIENTE / KNIFE - HSS	50x40x8mm
06 103 9818826	TAGLIENTE / KNIFE - HSS	50x40x8mm
06 103 9818828	TAGLIENTE / KNIFE - HSS	50x40x8mm
06 103 9819372	TAGLIENTE / KNIFE - HSS	50x40x8mm
06 103 9818830	TAGLIENTE TAMPONE 8mm PER VERSIONE MEC	X art. 11 109
10 117 3401040	TASSELLO FISS. LIMITER 40mm PER COLT. ZIGRO 8mm	40 mm
08 101 0509820	VITE SUPPORTO / SCREW SUPPORT	M8x20mm

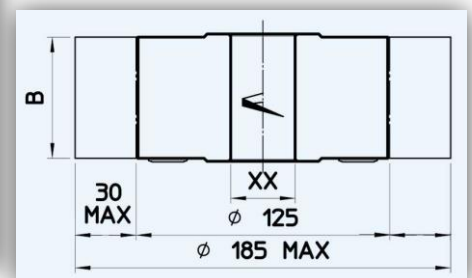
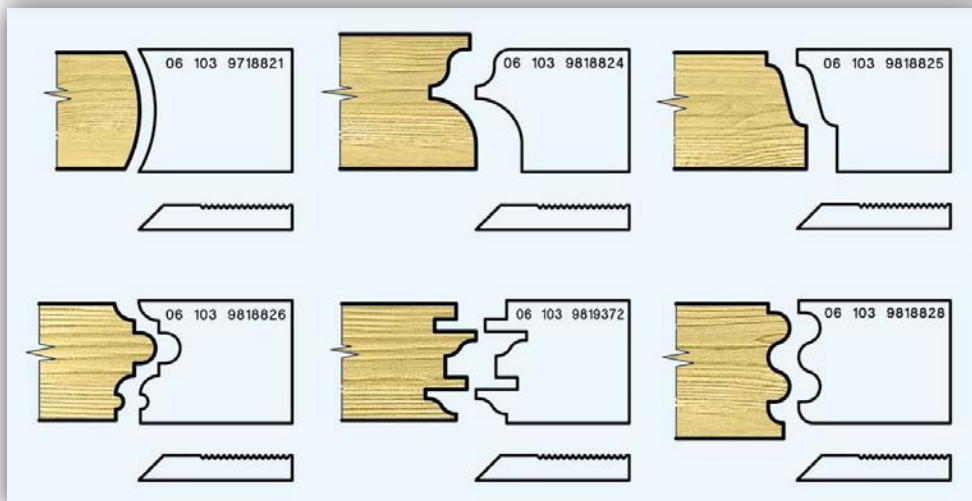
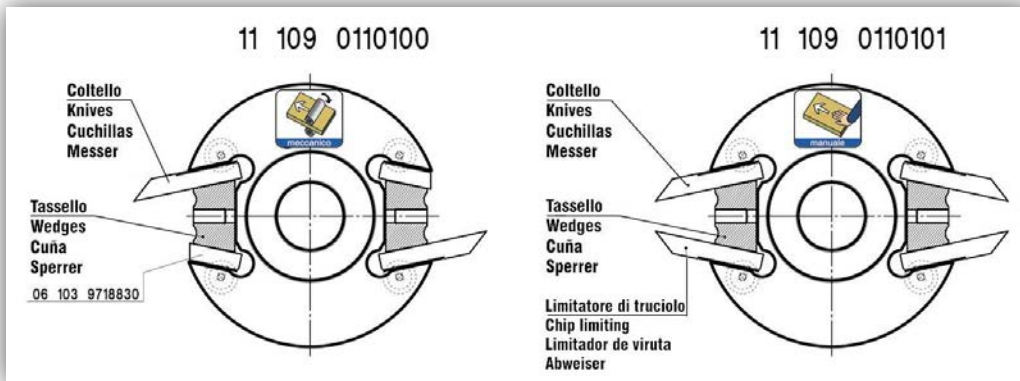

\* NB: Su richiesta profilo a disegno, vedi articolo 06 103